

510TN-515TN

Catena portacavi in nylon circolare

Passaggio utile (D) 46 mm

Catena a bande laterali con incastro maschio/femmina e perno doppio in nylon che garantiscono notevole resistenza a torsione. Coperchietto apribile sull'interno raggio.

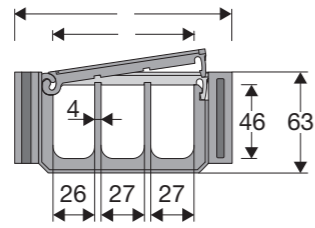

Perno 510TN

Cod. PG511

Perno 515TN

Cod. PG515-B515

Caratteristiche tecniche

Velocità	180°/s
Accelerazione	180°/s ²

Per velocità e accelerazioni diverse consultare il nostro ufficio tecnico.

A	B	C	D	R	Peso/passò	Catena
mm	mm	mm	mm	mm	kg	Codice
132	55	88	46	125	0,200	510TN
132	55	88	46	175	0,200	515TN

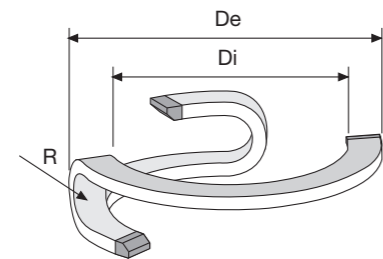

Codice catena	R	Di	De
	mm	mm	mm
510TN	125	940	1220
515TN	175	1060	1340

Lunghezza catena

Catena codice	Gradi rotazione	N. Passi
510TN	90	13
510TN	180	17
510TN	270	22
510TN	360	27
515TN	90	17
515TN	180	23
515TN	270	29
515TN	360	35

4



515TN

510TN

Attacchi terminali in acciaio

Il Kit degli attacchi, composto da due staffe in acciaio avvitate alle maglie, permette il fissaggio delle due estremità della catena all'impianto. Gli attacchi si montano in un'unica posizione offrendo la possibilità di fissare la catena sull'esterno raggio. (Fig. A)

510TN

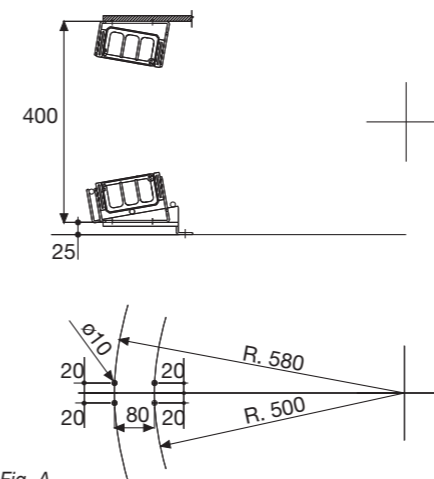

Fig. A

515TN

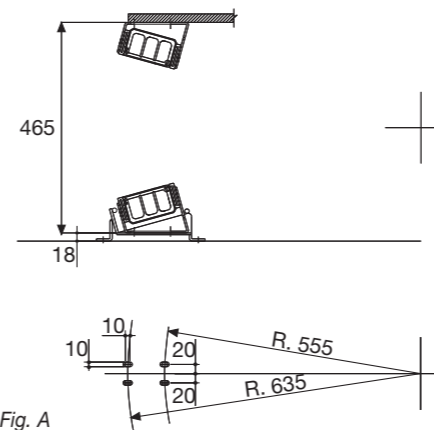

Fig. A

Codici attacchi terminali in acciaio

Kit montato a catena

Catena tipo	Kit attacchi
510TN	A510TNKM
515TN	A515TNKM

Kit sfuso

Catena tipo	Kit attacchi
510TN	A510TNK
515TN	A515TNK

Culla di supporto

Per un corretto funzionamento della catena è necessario che l'installazione sia fatta in una particolare posizione. Per questo Brevetti Stendalto ha studiato e realizzato una culla di supporto in grado di soddisfare queste esigenze. (Fig. B) Per particolari applicazioni è possibile realizzare culle di supporto con piastre di fissaggio e dimensioni speciali.

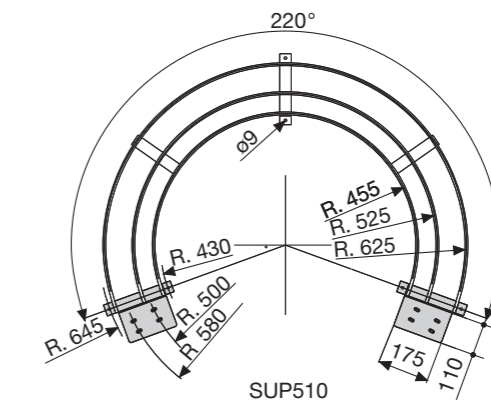

Fig. B

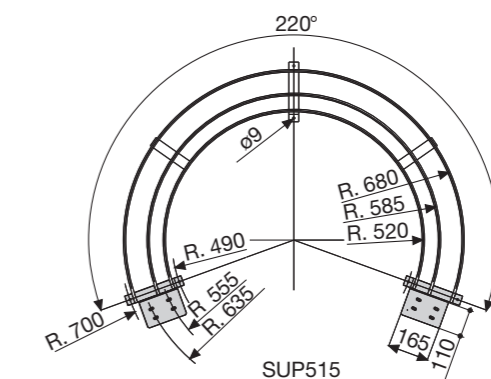

Fig. B

Per applicazioni con rotazioni superiori a 200° è necessario utilizzare gli appositi accessori per sostenere la catena portacavi. (Vedi pag. 29).

510TN

515TN

Catena portacavi in nylon circolare

4