

H57PC/H57PA Energieführungskette aus Kunststoff mit beidseitig aufklappbaren Aluminiumdeckeln

Innenhöhe (D) 53,5 mm

Zum Öffnen sowohl im Innen- als auch im Außenradius. Die Deckel sind wahlweise aus Aluminium oder Kunststoff erhältlich. H57PA/PL Neue Version: Pin mit Schnappverschluss

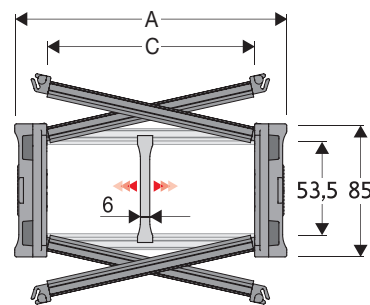

Trennsteg	
- Lose	Artikel Nr. S57UA
- Montiert*	Artikel Nr. S57UAMCI
- Montiert**	Artikel Nr. S57UAMCE
Pins	
- H57PC/PN	Artikel Nr. PNH57RS
- H57LPC/LPN	Artikel Nr. PNH57S

* Aufklappbar im Außenradius
** Aufklappbar im Innenradius

Technische Eigenschaften im freitragenden Bereich

Geschwindigkeit	8 m/s
Beschleunigung	40 m/s ²

Sollten Sie Bedarf an höheren Geschwindigkeiten und Beschleunigungen haben, setzen Sie sich bitte mit unserem technischem Büro in Verbindung.

A	B	C	D	R	Gewicht/m	Kettentyp
mm	mm	mm	mm	mm	kg	Artikel Nr.
113	85	75	53,5	180-200-250-300-350-400	4,23	H57P(C/A)075 □□□*
138	85	100	53,5	180-200-250-300-350-400	4,67	H57P(C/A)100 □□□*
163	85	125	53,5	180-200-250-300-350-400	5,11	H57P(C/A)125 □□□*
188	85	150	53,5	180-200-250-300-350-400	5,56	H57P(C/A)150 □□□*
213	85	175	53,5	180-200-250-300-350-400	6,00	H57P(C/A)175 □□□*
238	85	200	53,5	180-200-250-300-350-400	6,43	H57P(C/A)200 □□□*
263	85	225	53,5	180-200-250-300-350-400	6,88	H57P(C/A)225 □□□*
288	85	250	53,5	180-200-250-300-350-400	7,32	H57P(C/A)250 □□□*
313	85	275	53,5	180-200-250-300-350-400	7,77	H57P(C/A)275 □□□*
338	85	300	53,5	180-200-250-300-350-400	8,21	H57P(C/A)300 □□□*
388	85	350	53,5	180-200-250-300-350-400	9,09	H57P(C/A)350 □□□*
438	85	400	53,5	180-200-250-300-350-400	9,98	H57P(C/A)400 □□□*

*Ergänzen Sie bitte die Artikel Nr. mit dem Wert des Radius (R): z.B. H57PC100 □ □ □ □

Trennsteg	
- Lose	Artikel Nr. S57CF3
- Montiert*	Artikel Nr. S57CF3MCI
- Montiert**	Artikel Nr. S57CF3MCE

* Aufklappbar im Außenradius
** Aufklappbar im Innenradius

H57PN/H57PL

Ausführung mit Deckel aus Kunststoff

A	B	C	D	R	Gewicht/m	Kettentyp
mm	mm	mm	mm	mm	kg	Artikel Nr.
158	85	120	57	150-180-200-250-300-350-400	4,41	H57P(N/L)120 □□□*
188	85	150	57	150-180-200-250-300-350-400	4,47	H57P(N/L)150 □□□*
238	85	200	57	150-180-200-250-300-350-400	4,92	H57P(N/L)200 □□□*
288	85	250	57	150-180-200-250-300-350-400	5,45	H57P(N/L)250 □□□*

*Ergänzen Sie bitte die Artikel Nr. mit dem Wert des Radius (R): z.B. H57PN188 □ □ □ □

**H57PN mit Radius 150: nicht für gleitende Anwendungen geeignet.

R	H	N	M	N1	M1
mm	mm	mm	mm	mm	mm
150**	385	283	655	-	-
180	445	430	750	705	1570
200	485	480	810	805	1795
250	585	530	970	1040	2350
300	685	580	1125	1275	2905
350	785	680	1280	1510	3460
400	885	780	1440	1750	4020

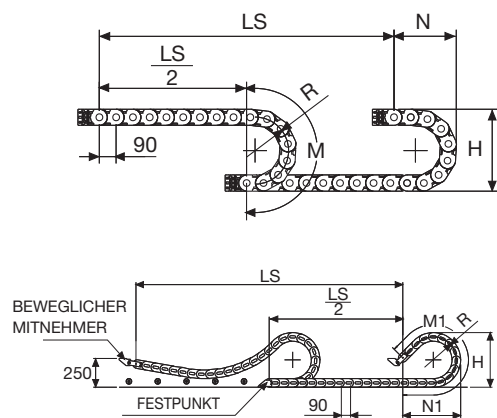
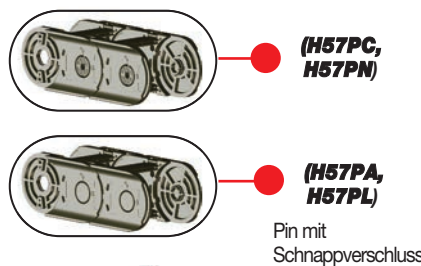

Die Länge der Kette (L)
halber Verfahrweg ($\frac{LS}{2}$)
und die Länge des Kreisbogens (M) oder (M1)

$$L = \frac{LS}{2} + M \text{ oder } M1$$



Belastungsdiagramm

Maximale freitragende Länge bzw. erlaubter Durchhang ($\frac{LS}{2}$) im Verhältnis zum Gewicht der Leitungen und Schläuche pro Meter.

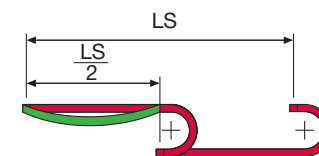
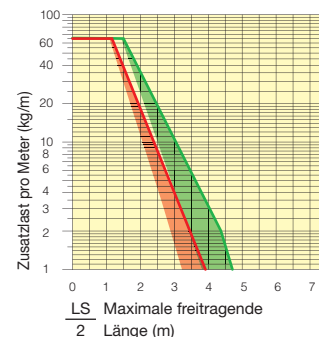

Anschlusselemente

Die Anschlusselemente dienen zur Befestigung der beiden Kettenenden an der Anlage.

Ausführung aus Kunststoff



Bild. A
Fixierung der Energieführungskette nach außen. (Bild A)



Kettentyp	F mm
H57P...C075	51
H57P...C100	76
H57P...C125	101
H57P...C150	126
H57P...C175	151
H57P...C200	176
H57P...C225	201
H57P...C250	226
H57P...C275	251
H57P...C300	276
H57P...C350	326
H57P...C400	376

Artikel Nr. der Anschlusselemente aus Kunststoff

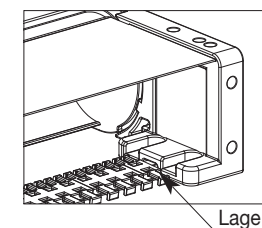
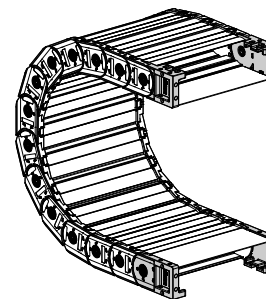
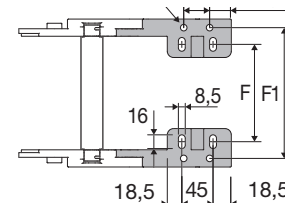
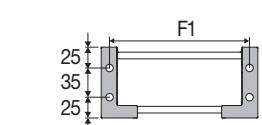
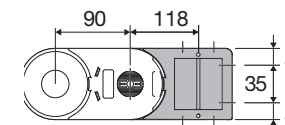
Montierter Satz Kettentyp	Ein Satz
H57PN/PC	ANH57KM□□**
H57PA/PL	ANH57KM□□**

Looser Satz Kettentyp	Ein Satz
H57PN/PC	ANH57K
H57PA/PL	ANH57LK

** 1=Pos.1; 2=Pos.2; 3=Pos.3

Kettentyp	F1 mm
H57P...C075	98
H57P...C100	123
H57P...C125	148
H57P...C150	173
H57P...C175	198
H57P...C200	223
H57P...C225	248
H57P...C250	273
H57P...C275	298
H57P...C300	323
H57P...C350	373
H57P...C400	423

Zugentlastungskamm

Montierter Satz Kettentyp	Ein Satz
Lage A	SFCTH57□□□*KMA

Looser Satz Einbaulage	Ein Satz
Lage A	SFCTH57□□□*KA

** Innenbreite (C)

H57PC Energieführungskette aus Kunststoff mit beidseitig aufklappbaren Aluminiumdeckeln

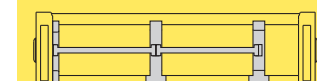

Innenaufteilung
siehe Seite 216



Zu Öffnen von oben oder
vonder Seite

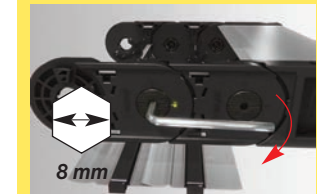

Öffnung des Verbindungspins
(H57PC - H57PN)

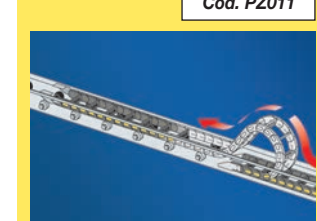
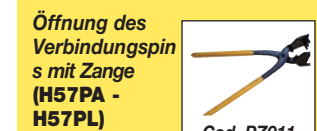

Verfügbar auch für lange
Verfahrwege. Auf Seite 182

Bei Fragen oder Wünschen hilft
Ihnen Ihr Brevetti Stendalto-Team
gerne weiter.