

## 308B

### 带有可拆卸铝制横连杆的尼龙电缆拖链

内部高 (D) 48 mm

坚固的两侧对称的侧板和横连杆结构，以及大的抗摩三联销轴。铝制横连杆可以从拖链弯曲的内侧和外侧进行拆卸。标准型产品拖链，每两节装有一个横连杆，根据要求也可以每节都装有横连杆。可以提供垂直和水平的分隔片系统。

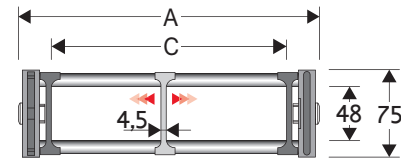

分隔片	
- 未组装的	产品代码 S3000F
- 组装过的	产品代码 S3000FMC
销轴	
	产品代码 PG308

#### 自支撑时的技术特性

速度	8 m/s
加速度	40 m/s <sup>2</sup>

如果有更高的技术要求，请咨询我们的技术部。

A	B	C	D	R	每米重量	拖链
mm	mm	mm	mm	mm	kg	产品代码
156	75	100	48	135-150-180-200-230-280-300-400	2,85	308B100□*
206	75	150	48	135-150-180-200-230-280-300-400	3,00	308B150□*
256	75	200	48	135-150-180-200-230-280-300-400	3,15	308B200□*
306	75	250	48	135-150-180-200-230-280-300-400	3,30	308B250□*
356	75	300	48	135-150-180-200-230-280-300-400	3,45	308B300□*
C+56	75	.....	48	135-150-180-200-230-280-300-400		308B□□□□**

完整的产品代码需要插入半径 (R) 值：例如，308B200 □  
在这里：1=150; 2=180; 3=200; 4=230; 5=280; 6=400; 7=300  
\*\*加入C值和半径R值来完成产品代码：例如，308B □□□□□□  
每节都装有铝制横连杆的拖链：加入字母D来完成产品代码  
例如，308B2001 □

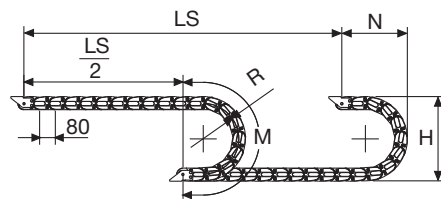

拖链长 (L)  
半行程 ( $\frac{LS}{2}$ )  
加上曲线部分长度 (M)

$$L = \frac{LS}{2} + M$$

R	H	N	M
mm	mm	mm	mm
135	345	255	585
150	374	270	635
180	434	300	725
200	474	320	790
230	534	350	885
280	634	400	1040
300	675	420	1105
400	874	520	1420



每两节装有铝制横连杆的版本。

#### 自支撑能力表

自支撑的最大长度 (LS/2) 和单位长度上的电缆和软管重量的线性关系。

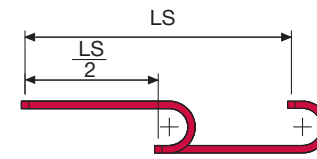
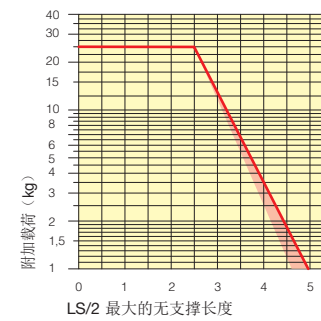

图表中的红色区域表示的是对于不同宽度的每两节安装横连杆的拖链所能承受重量的区别。

对于超出图表中所列明的行程长度和负载重量的自支撑能力范围的，需要考虑增加滚轮支撑的可能性（见第30页）

#### 端部接头

端部接头装置允许拖链的两端都与设备相连。整套的电缆夹可以根据需要提供。

尼龙型的

亮镀锌钢型\*\*\*

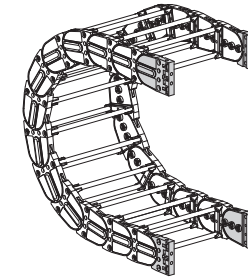

图A 拖链可以被从前面固定，要么在弯曲部分的内侧，要么在弯曲部分的外侧。

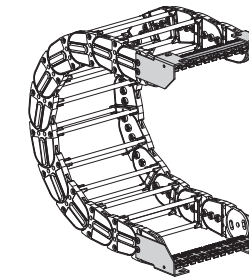

图B 拖链是通过弯曲段的外侧进行固定的。见第31页端部接头的各种安装方式

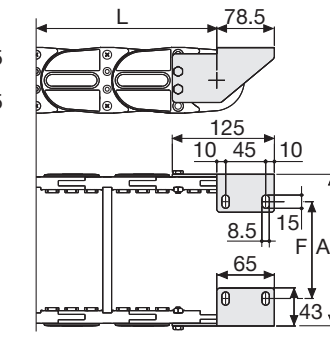
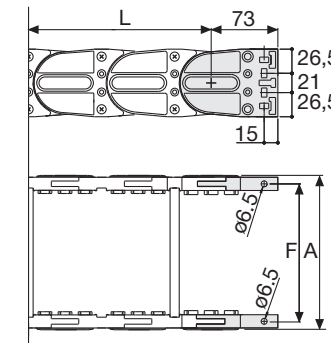

拖链类型	F mm
308B100	135
308B150	185
308B200	235
308B250	285
308B300	335
特殊尺寸 F=A-21	

拖链类型	F mm
308B100	93
308B150	143
308B200	193
308B250	243
308B300	293
特殊尺寸 F=A-63	

#### 尼龙类型产品代码

全套组装的拖链类型	端部接头装置
308B...	AN308SKM
全套未组装的拖链类型	端部接头装置
308B...	AN308SK

#### 亮镀锌钢型的产品代码

全套组装的拖链类型	端部接头装置
308B...	A308KM □**
全套未组装的拖链类型	端部接头装置
308B...	A308K □**

电缆夹  
组装过的 SFCT308B□□□\*KM  
未组装的 SFCT308B□□□\*K

\* 内宽 (C)  
\*\* 1=位置1; 2=位置2; 3=位置3  
\*\*\* 根据要求可以提供不锈钢的

## 308B

带有可拆卸铝制横连杆的尼龙电缆拖链

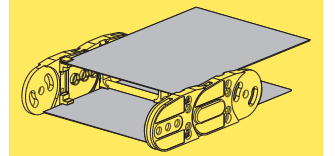

钢薄片盖板

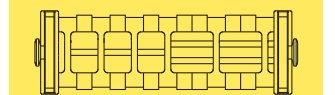

卸除连接销轴用的特殊工具：产品代码 PZ038.



更多信息，请咨询布莱围世公司的技术部门